

# CTR: Як обрати необхідну деталь?

дата публікації: 2020.02.19



**Першим і одним з найбільш важливих кроків під час ремонту автомобіля є правильна ідентифікація і підбір необхідних запасних частин. Дуже часто цей процес стає для звичайного автовласника доволі важкою задачею, яку не вирішити без допомоги кваліфікованого спеціаліста.**

В погоні за покупцем, автовиробники пропонують різноманітні модифікації автомобілів щоб задовольнити навіть найвибагливішого споживача. Для однієї моделі автомобіля можуть бути застосовані декілька варіантів двигуна, підвіски або трансмісії. В той же час глобальна кооперація призвела до того, що автовиробники з різних кінців світу, наприклад, Японії та Франції або Німеччини, використовують для своїх моделей одну базу. В такому випадку одна й та сама деталь має в переліку застосувань моделі, які на перший погляд не мають нічого спільного.

**Як в такому уніфікованому і, в той же час, різноманітному світі обрати необхідну деталь?**

Можна виділити основні правила для правильного підбору запасних частин:

- По можливості, слід визначити OE-номер деталі за оригінальним каталогом автовиробника використовуючи номер шасі автомобіля (VIN-код). Навіть якщо на деталі, що підлягає заміні можна ідентифікувати номер, слід перестрахуватися і повторно перевірити чи вірно вона була підібрана минулого разу, особливо якщо Ви не перший власник автомобіля.
- Обираючи необхідну деталь серед «афтермаркет» брендів слід впевнитися, що необхідний OE-номер присутній в переліку відповідності.
- Виконувати пошук аналогів використовуючи за основу номер «афтермаркет» бренду слід дуже обережно, оскільки певні відмінності конструкцій від різних виробників можуть бути не враховані. Найбільш надійним способом пошуку аналогів є пошук за OE-номером.
- Перед встановленням нової деталі слід обов'язково візуально порівняти стару деталь та нову. Не всі модифікації можна ідентифікувати за номером шасі, тому візуальний контроль є додатковим шансом уникнути помилки.

**І найбільш важливе правило!** Ніколи не підбирайте запчастину лише за її візуальною

схожістю. Доволі часто трапляються випадки, коли механіки, продавці або ж просто інтернет користувачі радять встановити деталь з іншої моделі керуючись «своїм позитивним досвідом». Причин з яких люди можуть рекомендувати «схожі» аналоги багато: більш доступна ціна, наявність, кращий колір, посилена конструкція і таке інше.

Насправді, схожі деталі можуть мати суттєві конструктивні відмінності і їх некоректне використання спричинить негативні наслідки.

Розглянемо на прикладі двох кульових опор, що візуально схожі між собою. Це кульові опори бренду CTR: СВТ-40 та СВТ-46. Обидві деталі мають перелік автомобілів для яких вони призначені і навіть перетинаються на моделі Toyota Corolla (версії AE101, 102, але в різних модифікаціях).



Рис.1. Кульові опори СВТ-40 (зліва) та СВТ-46 (справа)

На перший погляд обидві деталі майже не відрізняються. Зрозуміти відмінності можливо лише порівнюючи технічні креслення (рис 2).



Рис. 2. Технічні креслення конструкції кульових опор СВТ-40 та СВТ-46.

## Тепер відмінності очевидні:

- Різниця товщин монтажною пластини.
- Різниця 5,5 мм у відстані між гвинтами кріплення та центрами кульових пальців.
- Різниця в більш ніж 8° кута нахилу кульового пальця до монтажною пластини.
- Різниця кута відхилення кульового пальця від центрального положення майже 5° (в один бік).

Взаємна заміна цих кульових опор не лише призведе до порушення кутів положення коліс, але й до можливого руйнування кульових опор та значно критичніших наслідків.

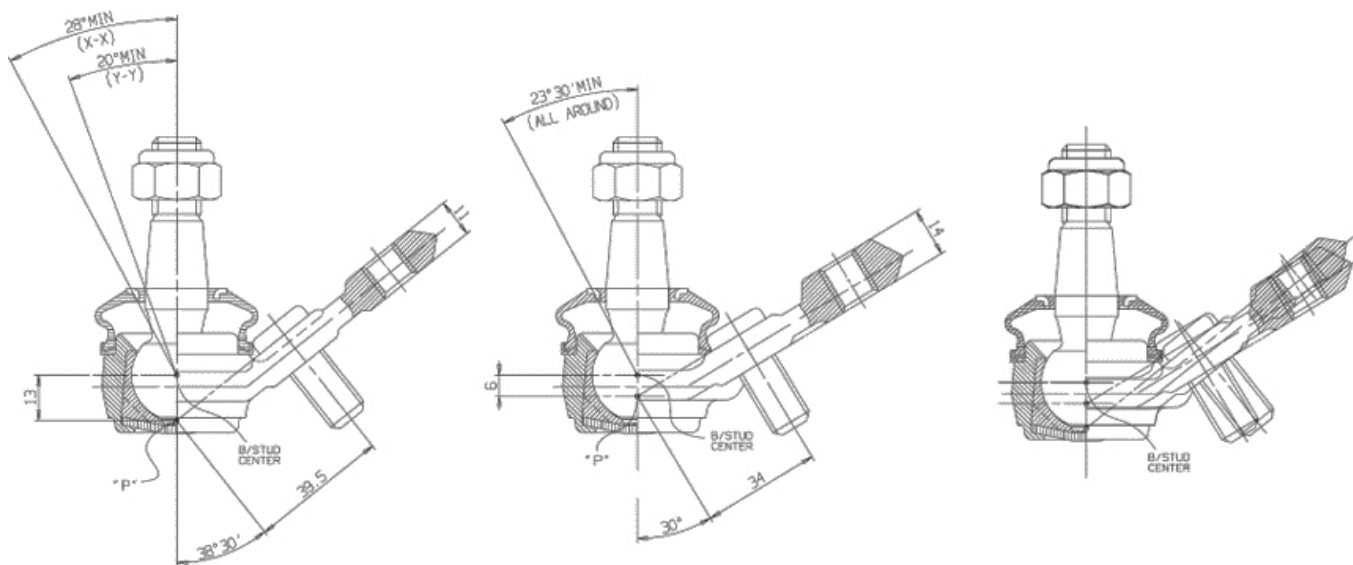
На сьогоднішній день, більшість виробників автомобільних запчастин дають можливість вільного доступу до онлайн-каталогів свого бренду. Наприклад, підбір продукції СТР можна здійснити на оновленому сайті <http://www.neocr.kr>. Тут можна не лише підібрати необхідну деталь, але й побачити її параметри та особливості. Продукція СТР постачається на конвеєри відомих автомобільних брендів, тому виробник, маючи доступ до всіх інженерних креслень та технічних умов, має змогу надати найбільш достовірну інформацію щодо застосування своїх запасних частин.



Правильний підбір є запорукою надійної роботи обраної деталі. Наступний крок - вибір продавця і тут слід довіряти саме офіційним дистриб'юторам, яких також можна знайти на сайті виробника: <http://ctr.co.ru/buy>

Джерело: <https://automaster.net.ua/drukujpdf/artykul/52573>