

# Subaru Forester: деренчання з-під днища автомобіля під час руху

дата публікації: 2024.12.05

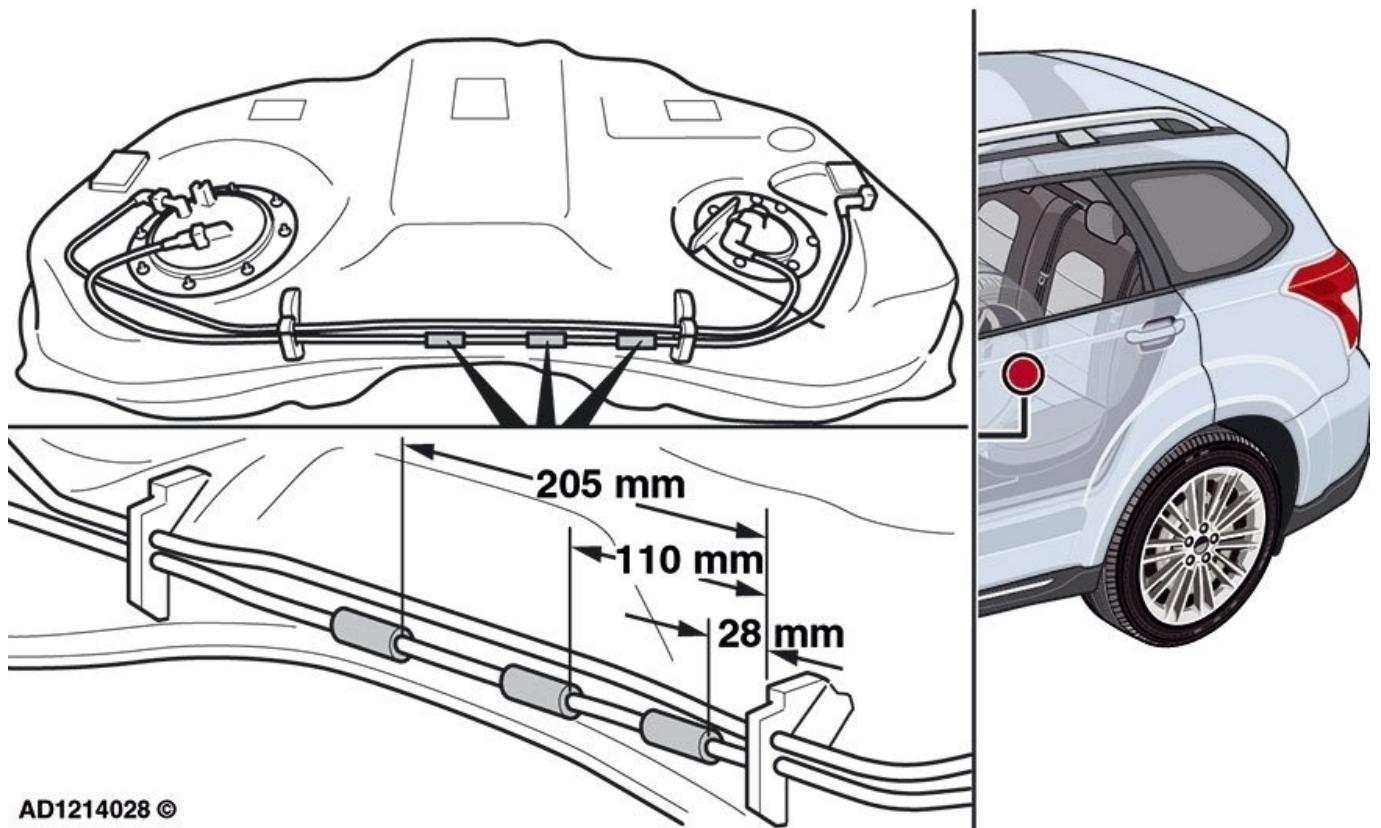

**Autodata, провідний постачальник технічної інформації для авторемонтної галузі, пропонує перевірені рішення для поширених проблем автомобілів.**

**Питання:** У нашого клієнта в автомобілі Subaru Forester 2.0 2013 року випуску під час руху з-під днища чути деренчання. Ми почули цей звук під час тестової поїздки, але після повернення в автосервіс не змогли знайти причину його виникнення. Чи повідомляв хтось про проблему з цим шумом раніше?

**Відповідь:** Так, ми знаємо про проблему з шумом, що виникає в Subaru Forester. Швидше за все, його причиною є удар паливопроводу об бак. Приклейте повстяну стрічку до паливопроводу, як показано на малюнку. Після завершення ремонту виконайте тест-драйв, щоб переконатися, що несправність усунуто.

Джерело: <https://automaster.net.ua/drukujpdf/artukul/56111>