

Citroën C5 III: скрип у рульовій колонці під час маневрування

дата публікації: 2025.03.23

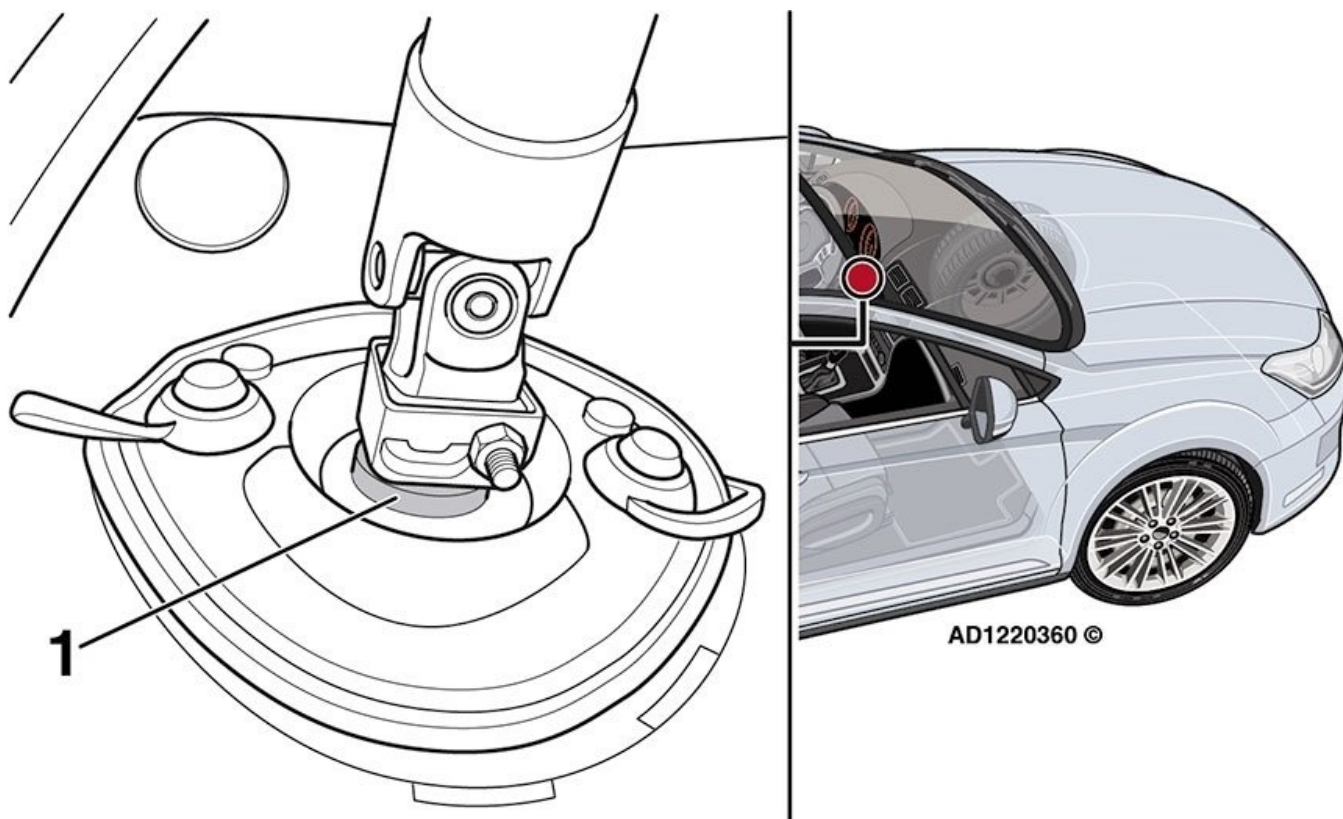

Autodata, провідний постачальник технічної інформації для авторемонтної галузі, пропонує перевірені рішення для поширених проблем автомобілів

Питання: в автомобілі нашого клієнта Citroën C5 III 2010 року випуску під час маневрування або паркування з області рульової колонки чути скрип. Ми почули його під час тест-драйву, тому перевірили рульову колонку на наявність видимих слідів контакту між компонентами, але нічого не помітили. Чи знаєте ви, що може бути причиною цього шуму?

Відповідь: Так, описані симптоми свідчать про те, що несправність, швидше за все, викликана надмірним тертям між валом рульової колонки і захисним кожухом. Нанесіть аерозольне мастило на контактні поверхні вала рульової колонки та захисного кожуха (рис. 4.1). Це повинно усунути несправність.

Джерело: <https://automaster.net.ua/drukujpdf/artukul/56215>